

Рекомендации родителям подготовительной к школе группы

**Насупило долгожданное лето, кто-то продолжает посещать детский садик, кто-то уже уехал отдыхать на дачу или море. Убедительная просьба, закрепляйте в течение лета пройденный материал.**

Уважаемые родители!

Мы предлагаем Вам рекомендации по теме : «**Здравствуй, лето!**»

**Задачи:** Расширять представления детей о характерных признаках лета, Развивать фантазию, речь, внимание, память, логическое мышление. Развивать способность наблюдать и видеть красоту природы, беречь и любить её. Воспитывать у детей любознательность.



**Беседа: Здравствуй, лето красное!**

**Цель:** Закрепить знания детей о признаках лета

**Ход:**

За весной приходит лето. Его ждали и люди, и растения, и животные. Летом солнце днем стоит высоко в небе, светит ярко и греет - становится жарко. День длится долго, ночи короткие, светлые. Все цветет, улыбается, радуется теплу. Теперь можно ходить в легкой одежде и обуви (а то и босиком) и подолгу гулять. Нагревается вода в пруду, реке, озере, поэтому летом все с удовольствием купаются и загорают.

Летом бывают грозы и теплые ливни. Птенцы начинают покидать гнезда, учатся летать. Кружат над водой стрекозы, над цветами - бабочки и пчелы.

Наливаются в садах плоды, поспевают сочные ягоды. На лугах - пышный ковер из трав и цветов. Много людям работы в поле, на лугу и на дачных участках.

Объясните поговорки: «Летом заря с зарей встречаются», «Летом солнце высоко, а с утра до вечера далеко» (Большой световой день.) Почему говорят: «Летом каждый кустик ночевать пустит»? (Потому что летом очень теплые ночи.)

Предложите ребенку подумать, о чем можно сказать «летний»? (Дождь, день, сенокос, луг, огород, сад, лес.)

«Летняя»? (Погода, туча, гроза.)

«Летнее»? (Облако, настроение, солнце, небо, утро.)

Попросите придумать определения к слову «лето». Какое оно? (Солнечное, дождливое, щедрое, ласковое...)

Попросите ребенка задуматься, почему об этом времени года говорят: «лето красное»?

«Красным» на Руси называлось все самое красивое (красно солнышко, красна девица, Красная площадь).

Чем же красиво лето? А красиво оно золотыми солнечными лучами и жемчужными облаками, серебряными дождями и алмазными росами, изумрудными травами и семицветными радугами. И еще бесчисленными множествами цветов, распускающихся в это время года.

Все поля, луга в цветах,  
Словно в пестреньких платках.  
Очень любим мы за это  
Наше солнечное... (лето).

### **Дидактическая игра: «Какой, какая, какое?»**

**Цель:** Закреплять умение подбирать прилагательные, согласовав их с существительными

Взрослый называет природные явления, ребенок должен образовать словосочетания с прилагательным «летний» согласовав его с существительным в роде, числе.

- Скоро наступит лето, и будет:

- День какой?
- Дождь какой?
- Солнце какое?
- Утро какое?
- Вечер какой?
- Закат какой?
- Небо какое?
- Дни какие?
- Вечера какие?

### **Дидактическая игра: «Я загадала...».**

**Цель:** развивать логическое мышление.

**Описание:** взрослый загадывает какой-либо предмет. Предложить ребенку с помощью уточняющих вопросов выяснить название объекта.

- Этот предмет летает? (Да.)

- У него есть крылья? (Да.)
- Он высоко летает? (Да.)
- Он одушевленный? (Нет.)
- Он сделан из пластмассы? (Нет.)
- Из железа? (Да.)
- У него есть пропеллер? (Да.)
- Это вертолет? (Да.)

**Дидактическая игра: «Тут, конечно, каждый знает ...».**

-Летом много развлечений для детей. Какие летние игры ты знаешь?

Ребенок отвечает и по кругу передают мяч ( футбол, теннис, бадминтон, игры с песком, катание на велосипеде, самокате, роликах, плавание и т. д.).

-Чем еще нас радует лето? Летом вокруг много цветов.

-Если они растут на лугу –они (какие ?) ...луговые,

В поле – полевые, в лесу – лесные,

в саду – садовые.

-Какие полевые и луговые цветы ты знаешь?

Ребенок отвечает и передает мяч (медуница, одуванчик, мак, колокольчик, василек, лютик, ромашка, ветреница, незабудка, ландыш).

**Звуковой анализ слова МАК.-**

А этот цветок как называется? Давай мы это слово зашифруем.

Ребенок выкладывают схему слова

-МАК.

-Какой первый звук в слове? ( согласный твердый).

Звонкий он или глухой?

Проверим.

Какой домик ставим?

Какой второй звук? (гласный ). Проверим есть ли преграда для воздуха.

Какой домик ставим? Какой третий звук?

-Сколько всего звуков в слове? Сколько гласных?

Молодец! Справился с заданием!

**Речевая подвижная игра «ЛЕТО»**

Импровизация движений в такт стихотворению:

Раз, два, три, четыре, пять,

Будем летом мы играть:

Будем плавать и качаться,

Будем прыгать и кататься,

Будем бегать, загорать

И грибочки собирать.

## Выучите пальчиковую гимнастику: «Лето»

(загибаются пальцы по одному на каждый счет)

Вот за что люблю я лето?  
Лето солнышком согрето.  
Два – в лесу растет трава.  
Три – ромашки – посмотри!  
А четыре - это лес,  
Полный сказок и чудес.  
Пять – купались мы опять.  
Шесть – пора грибов поесть.  
Семь – малины я поем.  
Восемь – сено мы покосим.  
Девять – бабушка идет,  
Землянику нам несет.  
Десять – все вокруг в листву одето.  
Вот за что люблю я лето!

### Выучите стихотворение:

Не спит всю ночь болотный лунь,  
Светлей всех месяцев июнь.  
Варенье варится буль-буль,  
Из ягод, что собрал июль.  
Всем дарит яблоки на радость  
Последний летний месяц август.  
В. Степанов

### Беседа по содержанию:

Чем примечателен месяц июнь (июль, август)?  
Назови первый (второй, третий) летний месяц.  
Перечисли летние месяцы по порядку.

### Развивающие задания:

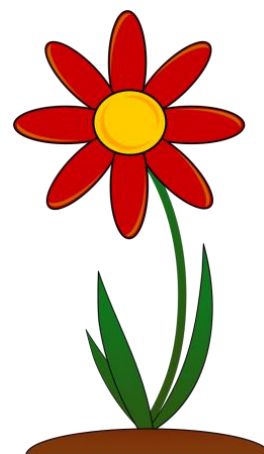



Готовимся к школе:

Занятие 5.

**1** Найди в каждом ряду точно такой же фрагмент изображения и обведи.

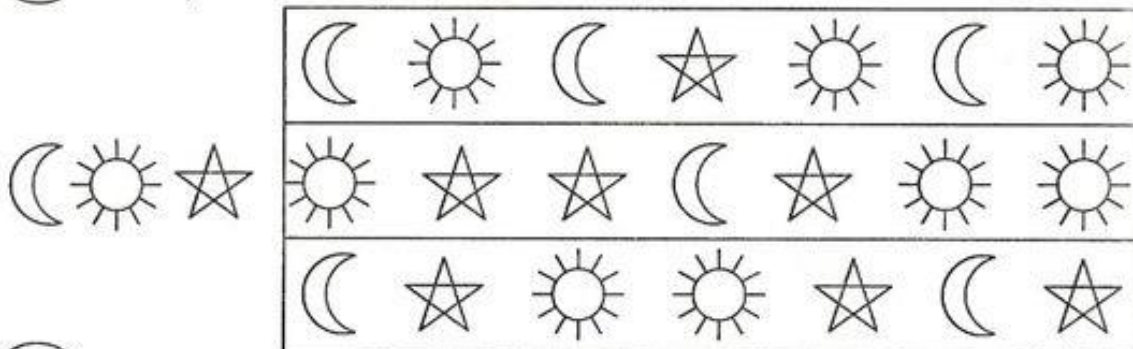

**2** Найди пару к каждому предмету, соедини их стрелками.

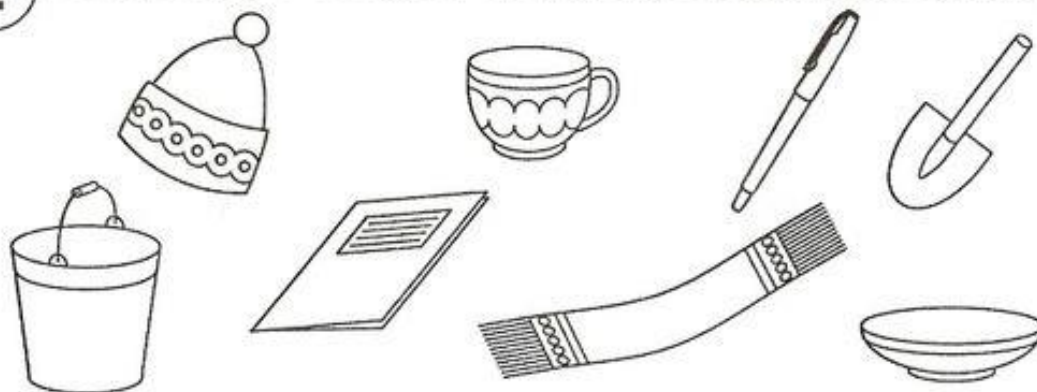

**3** Что происходило вначале, а что потом? Расставь цифры по порядку в кружочках.







## 1.Беседа на тему: «Радуга – дуга».

**Цель:** Закреплять знания детей о радуге, когда она бывает.

Солнце печет, липа цветет,

Рожь колосится, золотая пшеница.

Кто скажет, кто знает,

Когда это бывает? (**Летом**)

- Только дождик удалился, в небе мостик появился,

Ярко выгнулся дугой, будто пояс золотой. (**Радуга**)

После дождя, когда сквозь густую завесу облаков проглядывает солнышко, на небе появляется красивая семицветная радуга. Она появляется там, куда уходят грозовые тучи. Радуга видна до тех пор, пока капли дождя часто и равномерно падают на землю. Чем крупнее капли и чем чаще они падают, тем ярче радуга. При случае покажите ребенку радугу и попросите рассмотреть ее, назвать очередность цветов. Обратите внимание детей на то, что радужные линии имеют форму полукруга и неодинаковую длину. Попросите ребенка определить, на что похожа радуга (на мост). Расскажите, что в древности радугу так и называли - перекинутый во времени мост, связывающий небо и землю. Она раскрашена в семь цветов, подаренных ей лучами солнца. Цвета радуги расположены в строго определенном порядке: красный, оранжевый, желтый, зеленый, голубой, синий и фиолетовый. Эти цвета составляют белый солнечный луч, который во время дождя преломляется в каплях дождевой воды. Чтобы запомнить эту последовательность, люди придумали предложение, в котором первая буква каждого слова такая же, как первая буква названия цвета: «Каждый Охотник Желает Знать, Где Сидит Фазан».

Обычно мы видим радугу, когда дождь еще не кончился, но на небе светит солнце. Радугу можно видеть не только на небе, но и в фонтане, во время купания в реке, когда поднимается много брызг. Главное, чтобы солнце и вода «работали» вместе.

## 2.Предложите ребенку нарисовать радугу.

### Мастер-класс по рисованию радуги штрихами:

В нижней части листа простым карандашом рисуем дуги. Это будет радуга.



В левой верхней части листа простым карандашом закручиваем по кругу небольшую спираль – солнце. В правой верхней – закручиваем спираль, напоминающую контурами облако.



Начинаем раскрашивать радугу.  
Заполняем верхнюю дугу красными штрихами.

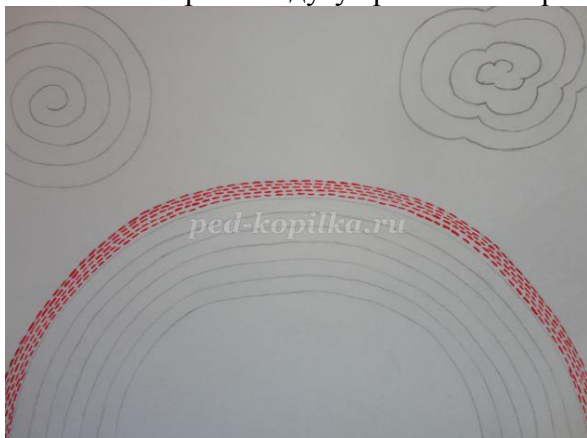



Заполняем вторую дугу оранжевыми штрихами.

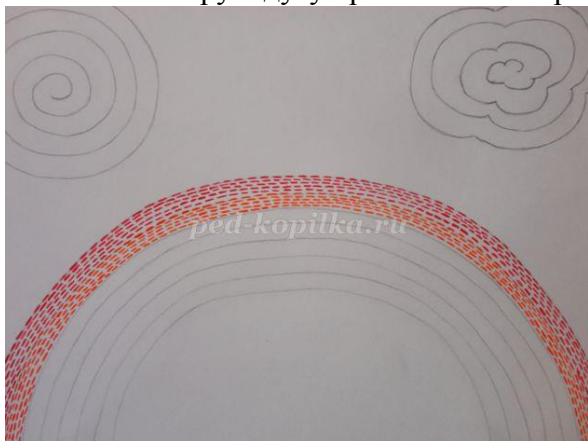

Заполняем третью дугу желтыми штрихами.

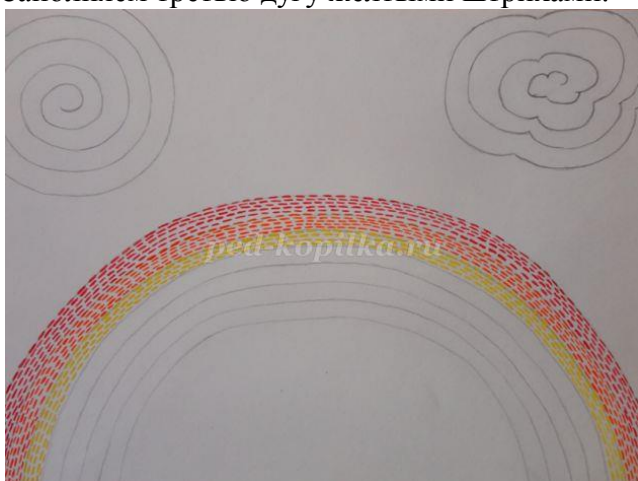

Заполняем четвертую дугу зелеными штрихами.

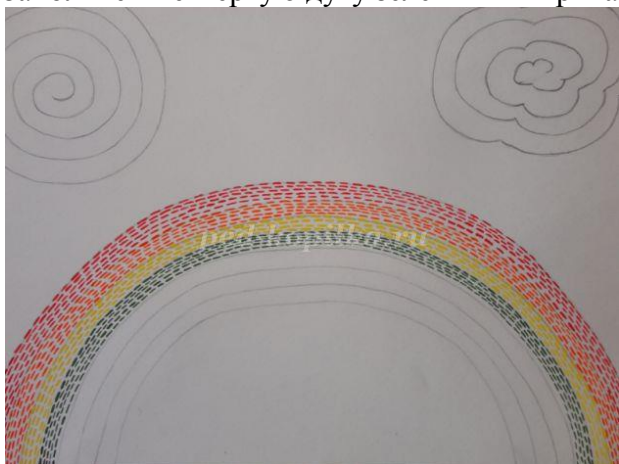

Заполняем пятую дугу голубыми штрихами.

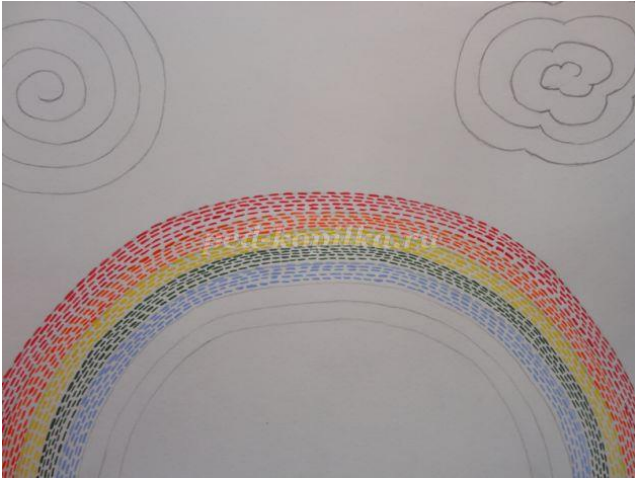

Заполняем шестую дугу синими штрихами.

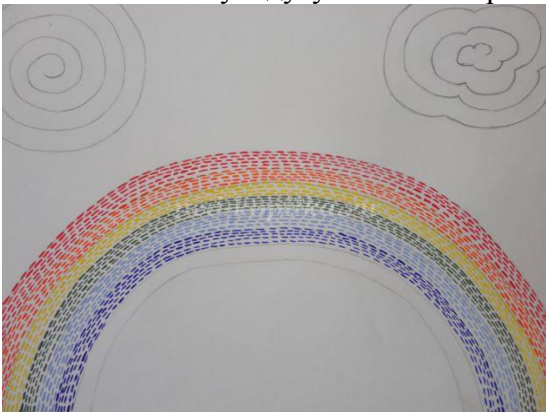

Заполняем седьмую, последнюю дугу фиолетовыми штрихами.  
Радуга готова.

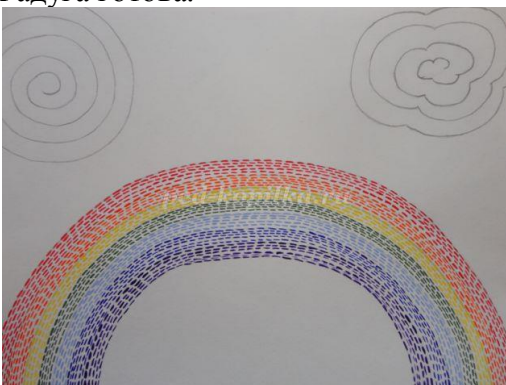

Начинаем раскрашивать облако.  
Начиная от центра по спирали рисуем синей краской штрихи.



По спирали рисуем голубой краской штрихи, чуть-чуть отступив от синих.



По спирали рисуем фиолетовые штрихи, немного отступив от голубых.

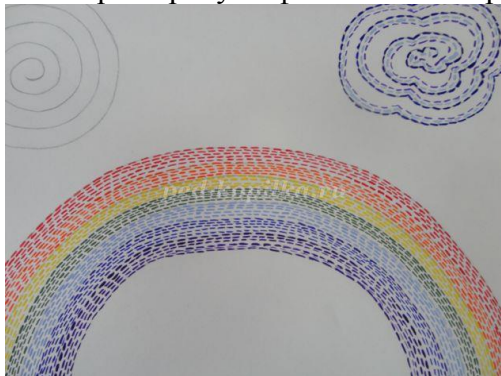

По спирали рисуем светло-фиолетовые штрихи, немного отступив от фиолетовых.

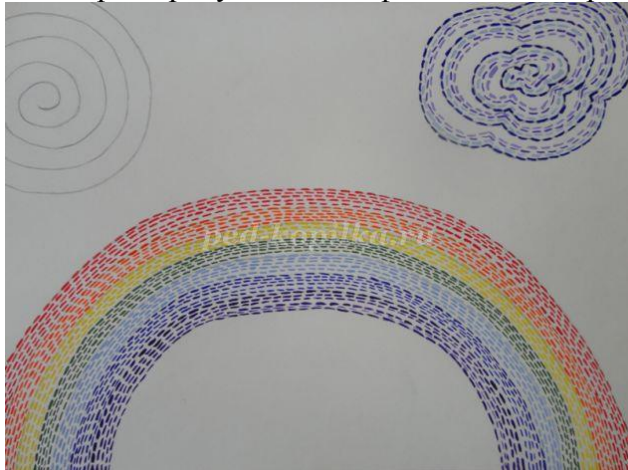

По спирали рисуем розовые штрихи, немного отступив от светло-фиолетовых.

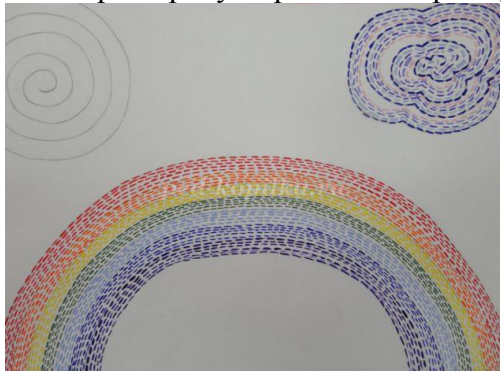

Рисуем голубые штрихи в оставшемся пространстве.

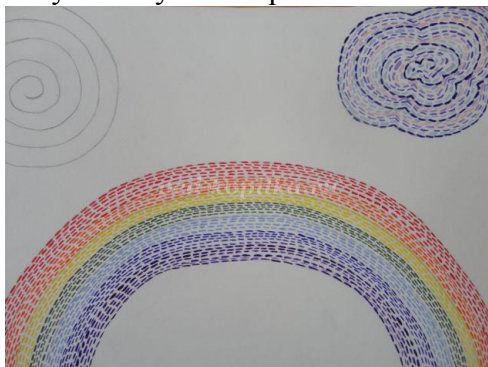

Начинаем раскрашивать солнце.

Начиная от центра по спирали рисуем красной краской штрихи.



По спирали рисуем желтой краской штрихи, чуть-чуть отступив от красных.



По спирали рисуем оранжевые штрихи, немного отступив от желтых.

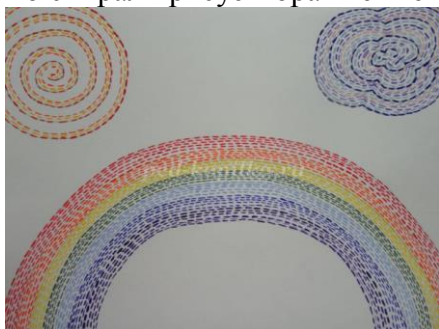



По спирали рисуем желтые штрихи, немного отступив от оранжевых.

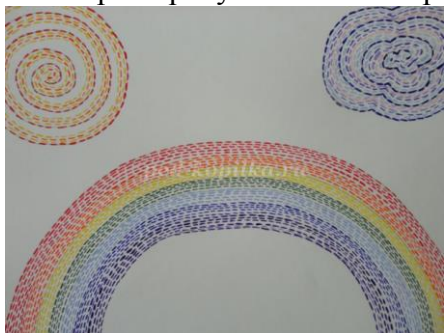

По спирали рисуем розовые штрихи, немного отступив от желтых.



Рисуем желтые штрихи в оставшемся пространстве.

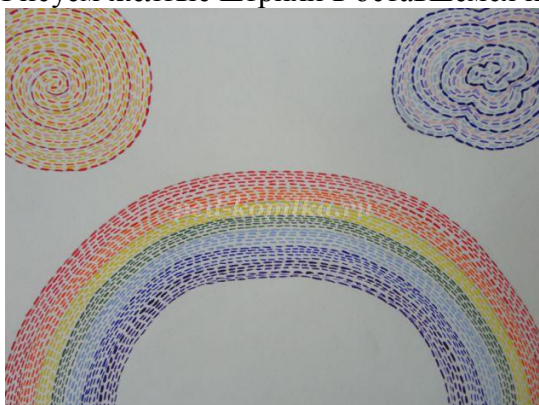

Рисуем голубые штрихи от облака – идет дождь; желтые от солнца – сверкают яркие лучи.

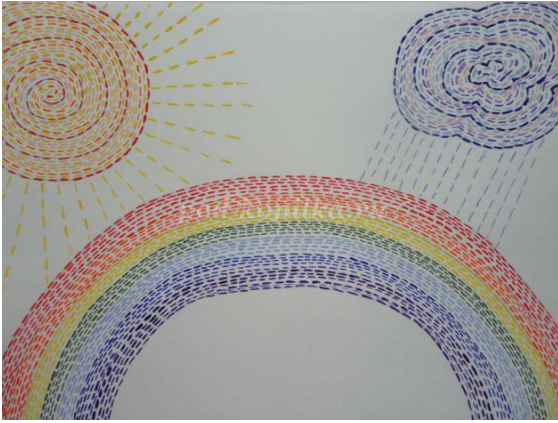

Вставляем рисунок в рамку.

**Картина «Радуга» готова**



### **3. Упражнение «Наоборот» (подбор антонимов).**

-Летом много насекомых и паучков и они все такие разные.

Комар маленький, а бабочка ... ( большая).

У бабочки усики длинные, а у пчелы короткие.

У осы крылья узкие, а у шмеля широкие.

Муха вредное насекомое, а пчела полезное.

Стрекоза большая, а мошка маленькая.

Муравей полезное насекомое, а комар вредное.

У шмеля спинка мохнатая, а у осы гладкая.

У комара спинка тонкая, а у шмеля толстая.

У мухи ножки короткие, а у кузнечика длинные.

У пчелы ножки толстые , а у комара тонкие.

У стрекозы спинка узкая, а у жука широкая.

### **4. Физ. минутка. «Речка».**

-Ты сказал, что летом солнце яркое, жаркое. Хочешь искупаться в реке?

Выходи в круг.



К речке быстрой мы спустились, наклонились и умылись.

Раз, два, три, четыре

— вот как славно освежились.

А теперь поплыли дружно. Делать так руками нужно:

Вместе — раз, это брасс. Одной, другой — это кроль.

Все как один плывем как дельфин.

Вышли на берег крутой и отправились домой.

Разгадайте кроссворды:

1. Strawberry 2. Cloud 3. Stone 4. Stump 5. Leaf  
6. Mushroom 7. Fish 8. Flower 9. Ladybug  
Answer: BUTTERFLY

1. Strawberry 2. Cloud 3. Stone 4. Stump 5. Leaf  
6. Mushroom 7. Fish 8. Flower 9. Ladybug  
Answer: BUTTERFLY

### Двенадцать месяцев

Впиши в кроссворд названия разных месяцев, обращая внимание на буквы-подсказки. Расскажи, какое время года нравится тебе больше всего? Почему?

1. A basket of fruit 2. A window with snowflakes 3. A basket of fruit 4. A vase with flowers 5. A basket of fruit 6. A window with rain 7. A basket of fruit 8. A window with snowflakes 9. A basket of fruit 10. A window with rain 11. A basket of fruit 12. A window with snowflakes  
Answer: DECEMBER

Готовимся к школе:

- 4** Где находится звук [Т] в словах: в начале, в середине, или в конце? Раскрась нужный квадрат в схеме.

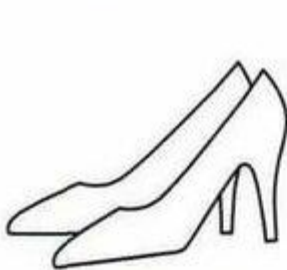

--	--	--

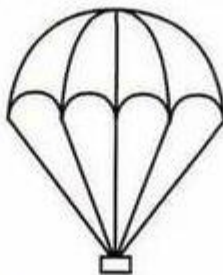

--	--	--



--	--	--

- 5** Реши математические цепочки.



- 6**

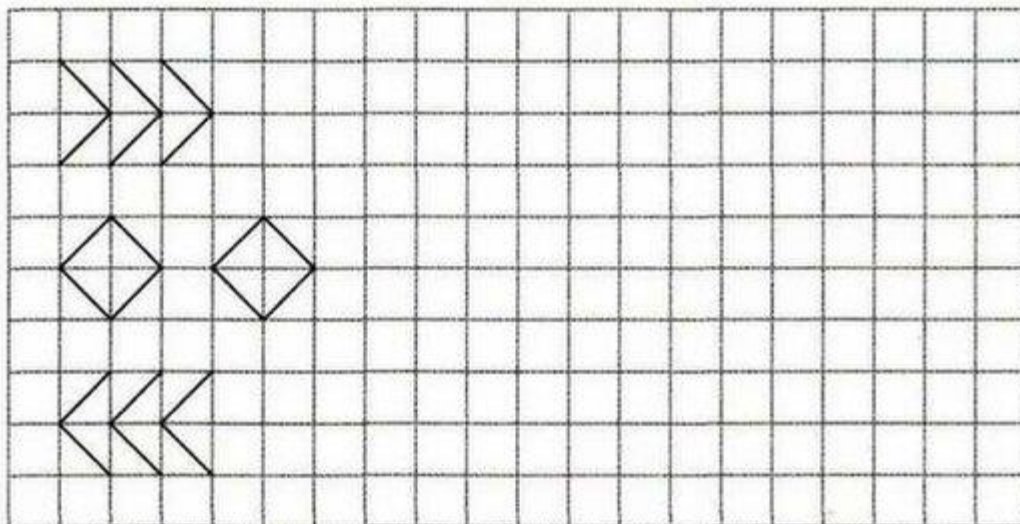



## 1.Беседа с детьми на тему: Гроза.

**Цель:** Знакомить с правилами поведения на природе во время грозы.

Мы все любим отдыхать на природе: в лесу, на речке, на лугу, в поле. В природе встречается много опасностей: гроза, ливень, ураган

Вспомни, в какое время года чаще всего бывает гроза? (Летом.)

По каким признакам в природе можно догадаться, что приближается гроза?

Что бывает раньше - молния или гром?

Меня никто не видит, но всякий слышит, а спутницу мою всякий может видеть, но никто не слышит.

(гром и молния)

Грохочет без рук, горит без огня.

(гром и молния)

### Гроза

Начинается гроза,

Потемнело в полдень,

Полетел песок в глаза,

В небе - вспышки молний.

Ветер треплет цветники

На зеленом сквере,

В дом ворвались сквозняки,

Распахнулись двери.

(А. Барто)

Гроза опасна сильными разрывами молний, которые могут вызвать пожары, расщепление деревьев и загорание, гибель животных и людей. В поле, на лугу, на открытых местах молнии часто ударяют в отдельно стоящие деревья, стога сена и другие возвышающиеся предметы.

Если гроза застала вас в поле, лучше переждать в низине, в овраге, можно лечь; металлические предметы из рук выбросить. Нельзя бежать по полю, стоять под деревом.

В лесу укрываться во время грозы лучше под кустарниками, невысокими деревьями. Молнии реже поражают березу, чаще поражается дуб.

### **Вопросы ребенку:**

1. Что такое гроза? Когда она бывает?
2. Чем опасна гроза?
3. Где лучше переждать грозу?
4. Можно ли стоять под деревом во время грозы?

### **2. Упражнение: «Скажи со словом «летний».**

Месяцы - ... (*летние месяцы*).

День - ... (*летний день*).

Погода - ... (*летняя погода*).

Утро - ... (*летнее утро*).

Ночь - ... (*летняя ночь*).

Солнце - ... (*летнее солнце*).

Гроза - ... (*летняя гроза*).

Дождь - ... (*летний дождь*).

Цветы - ... (*летние цветы*).

Одежда - ... (*летняя одежда*).

Отпуск - ... (*летний отпуск*).

Каникулы - ... (*летние каникулы*).

### **3. Упражнение «Подбери признаки».**

Какое летом бывает небо? - ... (*Голубое, чистое, высокое*).

Какое летом бывает солнце? - ... (*Яркое, тёплое*).

Какой летом бывает воздух? - ... (*Чистый, прозрачный*).

Какая летом бывает трава? - ... (*Зелёная, сочная, высокая*).

Какие летом бывают ягоды? - ... (*Спелые, сладкие, сочные*).

### **4. Составление предложений о «дружбе» по двум опорным картинкам:**

Лето «дружит» с ромашкой, а со снеговиком «не дружит».

Лето «дружит» с самокатом, а с санками «не дружит».

Лето «дружит» с цветами, а со снегом «не дружит».

Лето «дружит» с грибами, а с листопадом «не дружит».

Лето «дружит» с радугой, а с лыжами «не дружит».

Лето «дружит» с солнышком, а со снегопадом «не дружит».

Лето «дружит» с насекомыми, а с ледоходом «не дружит»

### **5. Выучите с детьми стихотворение:**

**«Что такое лето?» (В. Балашов)**



Что такое лето? Это много света,  
 Это поле, это лес, это тысячи чудес,  
 Это в небе облака, это быстрая река,  
 Это яркие цветы, это синь высоты.

## 6. Игра «Праздник числа».

*Цель:* закреплять навыки сложения и вычитания.

*Описание:* объявить каждый день праздником какого-либо числа. В этот день число-«именинник» приглашает в гости другие числа, но с условием: каждая цифра должна подобрать себе друга, который поможет ей превратиться в число дня. Например, праздник числа семь. Цифра 7 приглашает в гости цифру 5 и интересуется, кто будет ее сопровождать. Цифра 5 думает и отвечает: «2 или 12» ( $5 + 2$ ;  $12 - 5$ ).

## 7. Развивающие упражнения:

КРОССВОРД «ДОПИШИ СРАВНЕНИЯ»

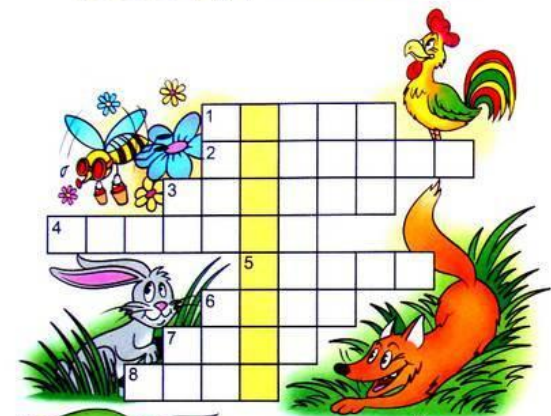

1. Трудится как...
2. Неуклюжий как...
3. Трещит как...
4. Поёт как...
5. Задиристый как...
6. Трусливый как...
7. Назойливая как...
8. Хитрая как...

В выделенных клетках по вертикали:  
 Ползет как...

ИЗ КАКИХ ЖИВОТНЫХ ПОЛУЧИЛИСЬ ЭТИ  
 ФАНТАСТИЧЕСКИЕ ЗВЕРИ?



РАЗГАДАЙ РЕБУСЫ



7. Готовимся к школе:

4 Где находится звук [М]: в начале, в середине, или в конце названий картинок? Выбери подходящую схему и соедини линией.

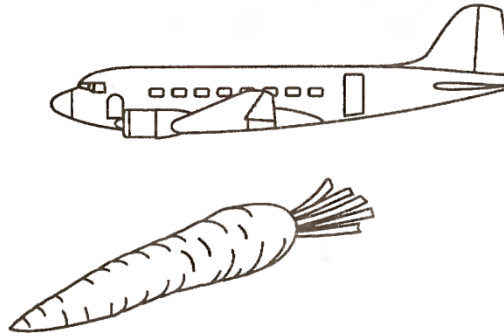

5 Реши примеры на вычитание.



5	-	2	=	
---	---	---	---	--



6	-	4	=	
---	---	---	---	--



7	-	3	=	
---	---	---	---	--



4	-	1	=	
---	---	---	---	--

6

lll

lll

777

777



## Беседа с детьми о безопасности на воде летом.



**Цель:** Учить детей предвидеть и распознавать опасности во время отдыха на воде и по возможности их избегать. Знать и уметь использовать правила безопасности в любых ситуациях.

**Ход беседы:** Представь, что ты приехал на дачу в гости к другу и вместе с ним пошли искупаться на озеро. Как правильно вести себя, чтобы с вами не приключилась беда? Прежде всего, нужно идти купаться в сопровождении кого-то из взрослых, например, папы, мамы или старшего брата. Не следует купаться в незнакомом месте, особенно там, где нет других купальщиков. Ведь дно реки или озера может таить немало опасностей: затопленная коряга, за которую можно случайно зацепиться; осколки стекла; острые жестянки, о которые можно порезать ноги; холодные ключи и глубокие ямы.

Прежде чем заходить в воду, посмотрите, как она выглядит. Если цвет или запах воды не такие, как обычно, купаться в ней нельзя.

Иногда, когда купается целая компания ребятшек, дети брызгаются, шумят, хватают друг друга за руки и за ноги. Это очень опасно! Ведь всего за 10 секунд легкие человека заполняются водой, и он может захлебнуться и утонуть. Еще хочу напомнить вам о том, чтобы вы никогда не ныряли в незнакомых местах и не заплывали далеко на надувных матрасах.

### Правила поведения на воде

1. Купайтесь только под присмотром взрослых.
2. Не купайтесь в незнакомых местах.
3. Купаться можно в специально оборудованных местах.
4. Во время купания не хватайте друг друга за руки и за ноги.

### Вопросы:

1. Почему нельзя купаться в незнакомых местах?
2. Где можно купаться?
3. Почему во время купания нельзя устраивать шумные игры на воде, хватать друг друга за руки и за ноги?

**Задание:** Нарисуй и раскрась озеро, купающихся детей.

## Загадки:

Она бежит, струится,  
На солнце серебрится.  
Склонились молчаливо  
Над ней густые ивы. (**река.** )

Он слегка затянут ряской,  
Струйки не бегут.  
Заколдован, будто в сказке,  
Старый, тихий ... (**пруд.**)

## Сказка «Добрая Ивушка»

Склонилась над водой красивая Ива. Хорошо жилось ей у реки. Ветер ласкал ее ветки, родники поили студеной водой корни, серебряные листочки Ивы вспыхивали на солнце, будто маленькие зеркальца.

Все любили красавицу Иву. Шустрые рыбешки веселили ее своими играми, птицы, сновавшие между ветвей, радовали щебетом, а дружная утиная семейка любила плавать и нырять под зелеными ветвями, почти касающимися воды, словно под живым зеленым шатром.

Однажды ясным майским утром Ива услышала вдалеке детские голоса. Скоро на тропинке появились две подружки — Ира и Таня.

— Ах! Как здесь чудесно, — воскликнула одна из них. — Может быть, отдохнем, посидим на травке?

— С удовольствием! — согласилась другая.

Девочки, расстелив на траве ветровки, сели на берегу реки и засмотрелись на быстрые струйки. Текучая речная вода заморозила их.

Надо вам сказать, что когда девочки только появились на берегу, обитатели этого тихого местечка насторожились: Ивушка перестала шелестеть листьями, серая утка вместе с утятами спряталась в зарослях осоки, рыбки исчезли в глубине, даже лягушки прервали свою нескончаемую весеннюю песенку. Но скоро все поняли, что подружки никому не причинят вреда, и успокоились.

Ива снова зашелестела листьями, утки стали плавать под ее шелковистым навесом, рыбки резвиться на песчаной отмели, а лягушачий хор продолжал петь.

Солнышко разморило девочек, и младшая, Ира, незаметно задремала. Солнце между тем поднималось все выше и припекало сильнее.

«Ух, как жарко! — подумала Таня. — Хорошо было бы искупаться в речке».

Девочка быстро сняла с себя панамку, майку и шортики и побежала к реке.

«Теплая! Можно купаться», — решила Таня.

Но только она захотела шагнуть в воду, как почувствовала, что кто-то крепко держит ее. Может быть, вы догадались, что это добрая Ивушка обхватила девочку

гибкими ветвями и удержала на берегу. Ведь Ива хорошо знала, что берег здесь крутой и обрывистый, а дно илистое. Это безлюдное место не очень-то подходило для детского купания: ведь девочка могла попасть в глубокую яму или омут.

Напрасно Таня пыталась вырваться из объятий дерева. Ива крепко держала ее и тихонько шелестела листочками, будто шептала:

— Поверь мне, Ивушке. Здесь нельзя купаться. Дно вязкое, кругом глубокие ямы да омуты.

Девочка прислушалась к словам Ивы, перестала вырваться и робко спросила:

— Где же искупаться можно? Ведь очень жарко.

— Я брошу в воду листочек. Он поплывет по течению, а вы бегите за ним по тропинке. Листочек приведет вас в хорошее для купания место, — объяснила Ива.

— Спасибо, Ивушка! — поблагодарила Таня.

В это время проснулась ее подруга, Ира, и девочки пошли по тропинке, вьющейся вдоль реки.

Впереди, как маленькая лодочка, плыл серебристый листок Ивы. Скоро он привел подружек на речную отмель. Здесь купались дети. Кое-кто загорал на теплом песке, кто-то барахтался у берега под присмотром мам и бабушек.

— Отличное местечко! Вот здесь и искупаемся, — предложила Таня.

— Таня! Ира! — окликнул девочек знакомый голос.

Таня обернулась и увидела свою бабушку.

— Я уже тревожиться стала и пошла вас искать, — объяснила бабушка.

— Бабуль! Можно мы искупаемся? — спросила Таня.

— Что ж, купайтесь, а я пригляжу за вами.

— Ирочка! Ты плавать-то умеешь?

— Конечно, умею! — гордо ответила девочка. — Я всю зиму с мамой в бассейн ходила.

— Ну и хорошо! Только далеко не заплывайте и не шалите в воде!

— Ладно, бабуль, не будем, — пообещала Таня.

И подружки побежали купаться.

### Вопросы к сказке

1. Где росла Ивушка?
2. Куда пришли подружки Ира и Таня?
3. Что они стали делать у реки?
4. Почему Ива удержала Таню от купания?
5. Можно ли купаться в незнакомом месте? Почему?
6. Куда привел девочек листочек Ивы?
7. Почему детям нельзя купаться без присмотра взрослых?
8. Почему в воде не следует затевать шумные игры, хватать друг друга за руки, за ноги?
9. Кто присматривал за купанием подружек?

## Игры с водой. Весело и полезно!



### Игры - опыты: Кораблик

Для этой игры понадобится бумажный кораблик.

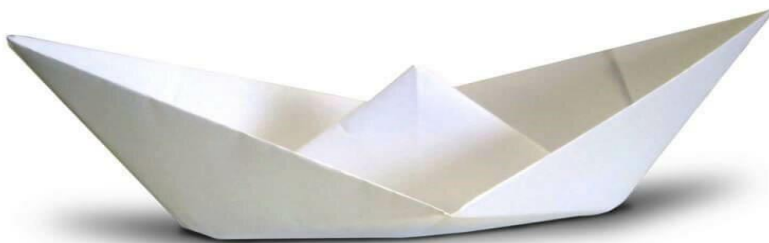
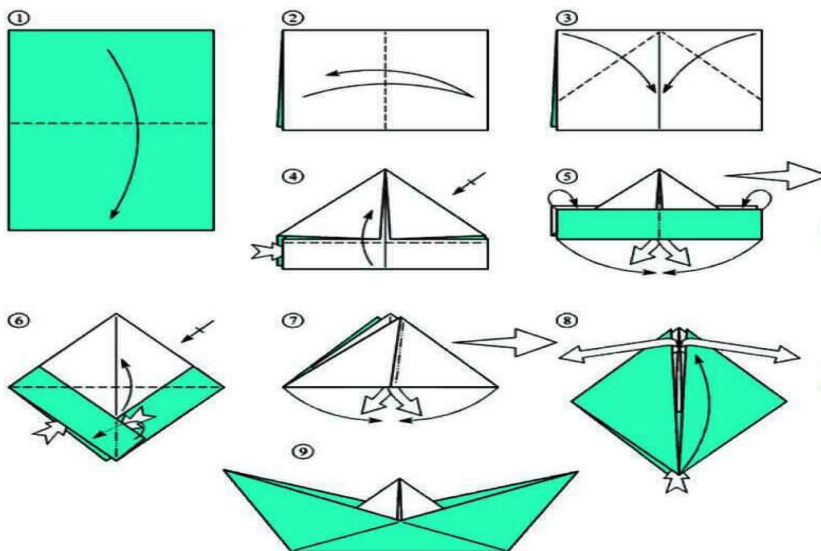

Запускаем кораблик в воду, наблюдаем за ним, помогаем плыть (дуем на него). Можно посадить на корабль "пассажиров", устроить кораблекрушение и всех спасти.

**Тонет - не тонет**

Очень хорошая игра -эксперимент для изучения свойства воды и различных предметов. Необходимо просто брать предметы из разных материалов (бумага, перо, палочка, ткань, деревяшка, вилка, камешек и т.д.) и бросать их в воду. Наблюдаем как ведут себя эти предметы и делаем выводы.

### **Сокровища пиратов**

На дно тазика, ванны или бассейна положите различные предметы (камешки, бусинки, ракушки, пуговицы). Задание: достать со дна "сокровища пиратов" разными способами (руками, ногами, совочком, ситечком и др.).

#### **2 вариант игры**

Взять несколько игрушек (которые тонут). Пусть ребенок рассмотрит их и бросит в воду. Далее с завязанными глазами малыш ищет игрушку и отгадывает что это. Для этой игры понадобятся разноцветные губки для мытья посуды, а лучше ещё и разной формы и размерами. Ребенок мочит в воде губку, и отжимает в другую емкость, постепенно наполняя её.

### **Игры сюжетные:**

#### **Варим суп!**

Предложите малышу "сварить" суп для мишки или куклы. Пусть ингредиенты будут листики, травинки, палочки, а соль это песок. Игра больше подходит для улицы. А дома можно выделить ребенку небольшое количество круп, приправ.

#### **Мытье посуды**

После кукольного обеда нужно помыть посуду. Дайте ребенку губку и средство для мытья посуды. Пусть помое, вытрет и разложит по местам.

#### **Большая стирка**

Дайте ребенку тазик с водой, мыло и предложите постирать тряпочки или кукольную одежду. Особенно девочки будут в рады такой затеи. Пусть потом еще сами развешат "белье" сушиться. А мальчику можно предложить устроить «автомойку», и помыть свои любимые машинки.



## **Подвижная игра**

### **Попади в цель**

#### **1 вариант**

Налить в тазик воды и бросать в него мяч с заданного расстояния.

#### **2 вариант**

В воду бросить небольшой спасательный круг. Задача: с берега попасть мячом в середину круга.

## **Пальчиковая гимнастика:**

### **Рыбки**

*Пальцы обеих рук сложены «щепотью». Руки двигаются волной от плеча, изображая ныряющих рыбок.*

- Рыбки плавали, ныряли
- В чистой тепленькой воде.

- То сожмутся,

*На последнем слове пальцы рук очень плотно сжимаются.*

- Разожмутся,

*Пальчики сильно растопыриваются в стороны.*

- То заруются в песке.

*Снова сложив пальчики, руками поочередно совершаете движения, как будто раскапываете песок. .*

### **Дидактическая игра «Можно -нельзя»**

**Цель:** Закрепление правил поведения на воде, водоемах, водных объектах

**Ход игры:** Я буду задавать вопросы , если ответ «да», то ты хлопаешь в ладоши и киваешь. Если «нет», то топаешь ногами и грозишь пальчиком.

Вопросы.

- 1.Можно купаться под присмотром взрослых?
2. Можно выплывать за буйки?
- 3.Можно хватать друг друга за ноги?



4. Можно брызгать воду в лицо?
5. Нужно ли спрашивать у родителей разрешение, чтобы купаться?
6. Можно ли нырять в незнакомых местах?
7. Можно ли купаться в специально оборудованных местах, на пляжах?

### Развивающие задания:

Закончи предложение.  
Садовник взял корзину и ...



Придумай рассказ с этими картинками.



22

Закончи предложение.  
Рыбак взял удочку и ...



Придумай рассказ с этими картинками.



11



### Игра «Рыболов»

- Кто такой рыболов? (человек, который ловит рыбу)

-Я буду называть цифру и рыбу, а ты скажи, сколько рыб поймал рыболов.

<b>ВЗРОСЛЫЙ</b>	<b>РЕБЕНОК</b>
<b>Пять, зубастая щука</b>	<b>Рыболов поймал пять зубастых щук.</b>
<b>Два, крупный лещ</b>	<b>Рыболов поймал два крупных лещей.</b>
<b>Три, юркий карась</b>	<b>Рыболов поймал трех юрких карасей.</b>

## Беседа о песке



**Цель:** Выявление знаний и закрепление правил безопасности при играх с песком.

### **Ход беседы:**

- Что такое песок? Нет, не сахарный, а тот, на котором так приятно поваляться в жаркую летнюю погоду, слепить пасочку, построить замок?

Песок - это то, что осталось от скал, валунов, обычных камней. - Из чего состоит песок? Речной, морской и другой песок состоит из кварца, полевого шпата и слюды

— Откуда берется песок? (Ветер и вода разрушают камни и появляется песок)

— Из чего он состоит? (Из маленьких песчинок)

— Какой бывает песок на ощупь?

— Что происходит с водой, когда она попадает в песок? (Вода быстро впитывается в песок)

— Что тяжелее сухой или мокрый песок? Почему?

— Где можем встретить песок? (на море, на строительстве, на пляже)

— По вашему мнению, следует быть осторожными с песком? (Да)

— Вспомните правила обращения с песком?

1. Нельзя брать песок в рот — можешь подавиться!

2. Нельзя песок сыпать на себя и на друзей

3. Нельзя вдыхать песок — можешь задохнуться!

4. После игры с песком — помой руки!

— Какой же мы можем сделать вывод. Откуда берется песок? (Ветер, вода разрушают камни, в результате чего и появляется песок)

## **Упражнения на песке:**

- «походить» ладошками по песку, оставляя свои следы;
- «поездить» ладошками или ребром ладони, выполняя зигзагообразные и круговые движения;
- создать отпечатками ладоней, кулачков разнообразные рисунки (цветы, деревья, траву, солнышко, дождь);
- сложив пальцы, изобразить загадочные следы птиц, животных, которых не существует;
- «просеять» песочек между пальцами;
- сделать отпечатки различных предметов формочками;
- сгрести песок ладонями в большую кучу - «муравейник» и разгрести его,
- «поиграть» на поверхности песка, как на клавиатуре пианино;
- сдуть песок с ладоней, фантиков, цветочков;
- «погрузить» руки в песок;
- создать рисунки на увлажненном песке;
- спрятать в песок буквы, мелкие игрушки и отыскать их.

Для сравнения ощущений предлагаем детям выполнить такие же упражнения в воздухе, на столе.

## **Развивающие математические игры в песочнице:**

### **«Узор под диктовку»**

Ориентировка в пространстве: взрослый дает указания, в каком углу, каком месте песочницы положить тот или иной предмет. Можно использовать природный материал.

### **«Числа и цифры»**

Ребенок откапывают спрятанные в песке предметы, природный материал, классифицирует их, сравнивает количество, обозначает каждую группу соответствующей цифрой.

### **«Кратчайший путь»**

Ребенок определяет маршруты в песочнице с использованием условной меры и сантиметровой линейки.

### **«Какая цифра спряталась?»**

Пластмассовые цифры зарыты в песке не полностью. РЕБЕНОК должен распознать и назвать их по фрагментам.

### **«Математические упражнения»**

Взрослый предлагает ребенку выложить столько ракушек, сколько у него есть, или на одну больше - меньше и т. п.

**Сюжетно – ролевая игра «Приходите в гости».** Основные задачи игры: формирование коммуникативных навыков, снижение тревожности при общении со сверстниками, развитие речи.

Оборудование: набор миниатюрных фигур, ящик или песочница с песком.

Ход игры:

- 1) Предлагается построить в песке свой мир используя предложенные фигурки.
- 2) Рассказать о своем мире: как называется, кто живет, чем занимается
- 3) Затем предлагается познакомиться со своими соседями поближе и проложить дороги к домам друг друга при помощи различных материалов на выбор: дорога может быть выложена из камней, деталей конструктора (девочки решили использовать последний вариант).



- 4) Далее предлагается пригласить к себе в гости, но гостей принято угощать - значит необходимо приготовить угощение друг другу и ребенок лепит из пластилина угощение.



- 5) Когда угощение готово, то организуется совместный обед.





**Развивающее задание:**

Раскрась картинки: в верхнем правом углу - синим, в верхнем левом - коричневым, в нижнем правом - зелёным, в нижнем левом - жёлтым, посередине - красным. Расскажи, что находится между домиком и звёздочкой, над зонтиком, под звёздочкой, под грибочком.

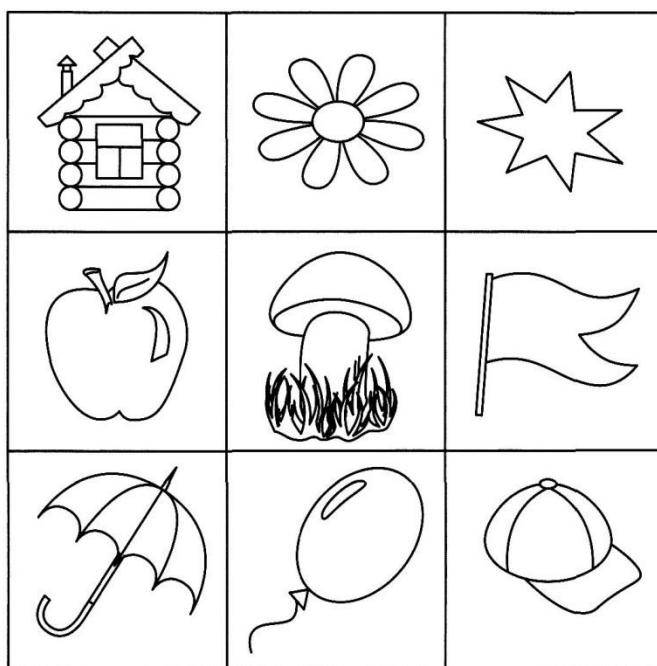

Раскрась карандаши, которые в пенале, голубым цветом, около пенала - розовым.

